

RENAULT  
TRUCKS  
DELIVER

LONGUE DISTANCE  
GAMME C ROAD



[renault-trucks.com](http://renault-trucks.com)



# GAMME LONGUE DISTANCE

## 1. ROBUSTESSE

### FORT EN ROBUSTESSE

POUR ROULER PLUS LOIN, PLUS LONGTEMPS  
À VOS CÔTÉS, À CHAQUE INSTANT

P 03

P 04

P 06

## 2. RENTABILITÉ

### FORT EN BUSINESS

LE DESIGN AU SERVICE DES ÉCONOMIES DE CARBURANT  
UNE CHARGE UTILE EXCEPTIONNELLE  
CHAÎNE CINÉMATIQUE

P 07

P 08

P 09

P 10

## 3. CONFORT

### FORT EN PRODUCTIVITÉ

L'OUTIL DE TRAVAIL PARFAIT

P 11

P 12

## 4. TECHNIQUE

POSTER DE LA GAMME

CHAÎNE CINÉMATIQUE

CABINE

P 14

P 14

P 14

P 15



# FORT EN ROBUSTESSE

Les camions Renault Trucks sont conçus comme des outils robustes afin de résister aux environnements les plus extrêmes. Ce sont des outils qui vous permettent de travailler dans des conditions climatiques difficiles et sur des terrains exigeants. Renault Trucks s'engage pour vous mettre à disposition les véhicules et les services les plus fiables qui vous permettront d'accomplir votre mission. Les véhicules Renault Trucks sont forts en robustesse.



— GAMME C ROAD  
| ROBUSTESSE

# POUR ROULER PLUS LOIN, PLUS LONGTEMPS

La nouvelle gamme longue distance de Renault Trucks est conçue avec des composants, des organes et des solutions robustes rigoureusement testés. Le châssis et la cabine ont été renforcés afin de garantir une fiabilité et une durabilité maximales.

## SUSPENSIONS ARRIÈRE MÉCANIQUES JUSQU'À 26 T

CABINE RENFORCÉE  
SUR DES POINTS CLÉS DE LA STRUCTURE

SUSPENSIONS AVANT DE CAPACITÉ  
7,5 T, 8 T ET 9 T AVEC ARTICULATIONS  
POUR USAGES SÉVÈRES

NOUVEAU SYSTÈME DE GÉNÉRATION D'AIR  
EACU (ELECTRONIC AIR CONTROL UNIT)

ACIER HAUTE LIMITE ÉLASTIQUE

OFFRE CHÂSSIS MODULAIRE  
POUR SATISFAIRE À CHAQUE USAGE :  
LONGERONS DE 8 MM D'ÉPAISSEUR,  
DE 300 MM DE HAUTEUR  
ET AVEC DE NOMBREUX  
RENFORTS DISPONIBLES

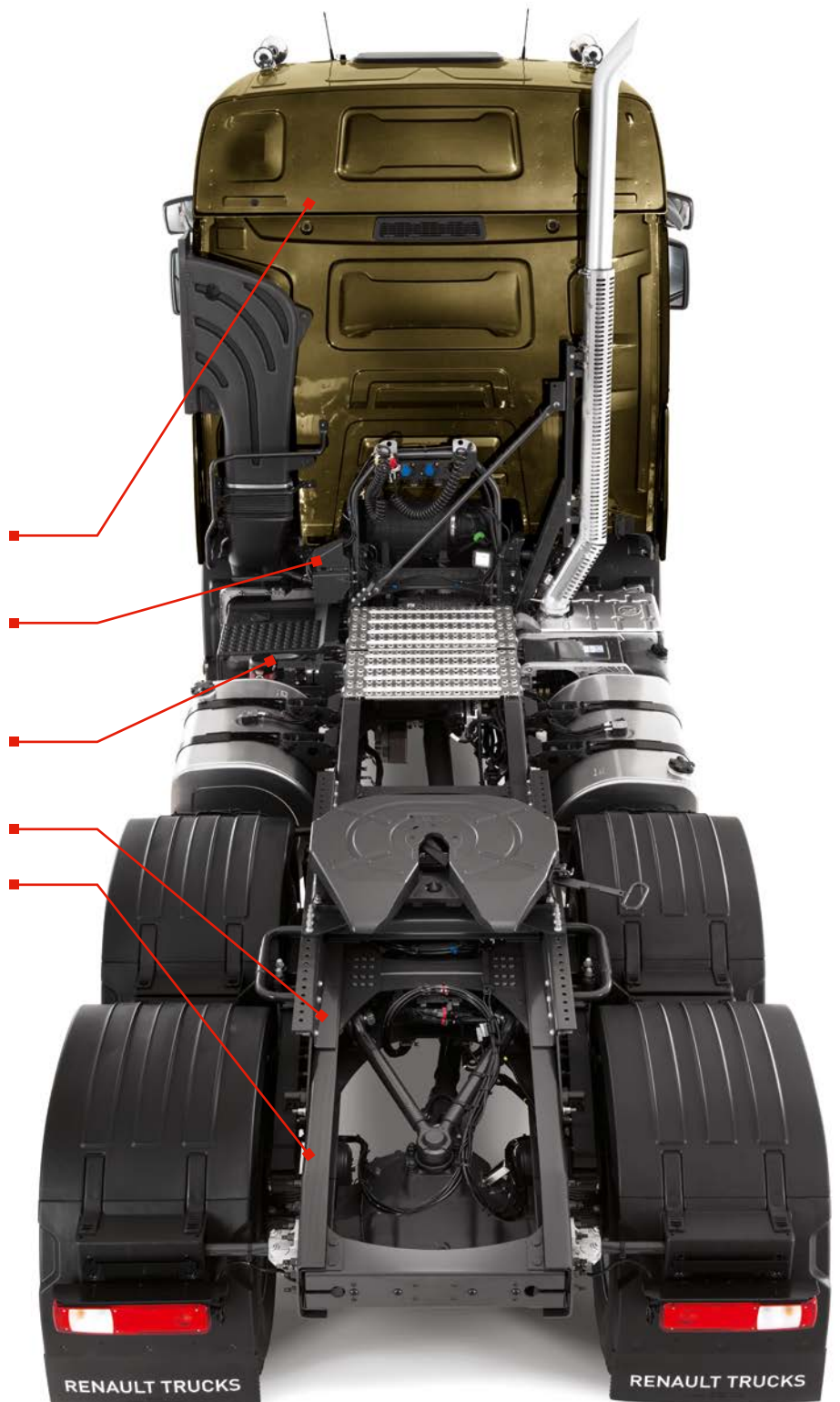

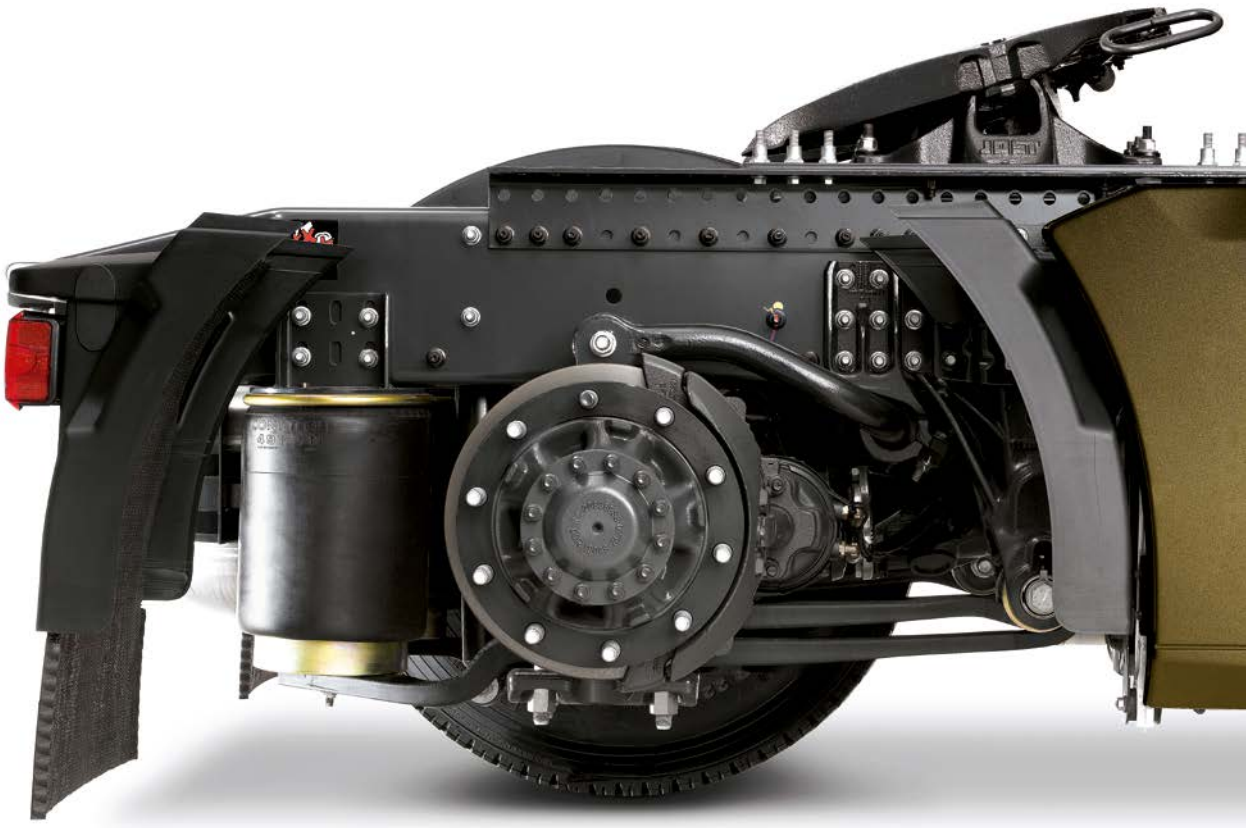

### SUSPENSIONS ARRIÈRE PNEUMATIQUES

d'une capacité technique de 13 t ou 21 t et d'une amplitude de débattement de 200 mm.



**SÉPARATION DES FAISCEAUX ÉLECTRIQUES ET PNEUMATIQUES**  
pour faciliter l'entretien.



**OFFRE ÉTENDUE DE RENFORTS LONGERONS**  
épaisseurs, hauteurs et renforts modulables.



**TEST SUR PISTE SÉVÉRISÉE**  
pour valider la solidité et la fiabilité  
des suspensions.



**TEST TEMPÉRATURES EXTRÊMES**  
sur plusieurs milliers de kilomètres dans le cercle polaire (Suède)  
ou à Muscat (Oman) pour mesurer la résistance du véhicule  
en conditions difficiles (poussière, chaleur, etc.).

# À VOS CÔTÉS, À CHAQUE INSTANT

Renault Trucks vous accompagne tout au long de la vie de vos véhicules pour vous garantir dans le temps une disponibilité maximale de votre outil de travail.

## SUIVRE VOTRE CONSOMMATION ET ANALYSER VOS MODES DE CONDUITE



### OPTIFUEL PROGRAMME

est la solution globale pour réduire les coûts de carburant dans votre entreprise. Regroupant Optifuel Training et Optifuel Infomax, ce programme est destiné aux conducteurs formateurs et chefs de parc qui pourront ensuite former les conducteurs.



### OPTIFUEL INFOMAX

est un logiciel détaillé d'expertise de la conduite et d'analyse de la consommation.

## GÉOLOCALISER VOTRE VÉHICULE À TOUT MOMENT



### OPTIFLEET

Solution de gestion de flottes permettant au véhicule de communiquer et d'échanger des données avec sa base opérationnelle en temps réel.

## PLUS DE 1600 POINTS DE SERVICE DANS LE MONDE



### START & DRIVE

Des contrats d'entretien et de réparation adaptés à votre activité pour maîtriser votre budget et assurer une disponibilité maximale de votre outil de travail.

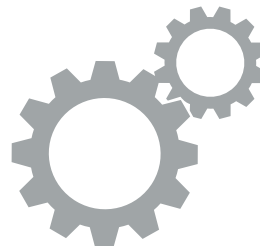

### GENUINE

L'offre de pièces d'origine Renault Trucks garantit le maintien des performances de vos véhicules dans le temps.

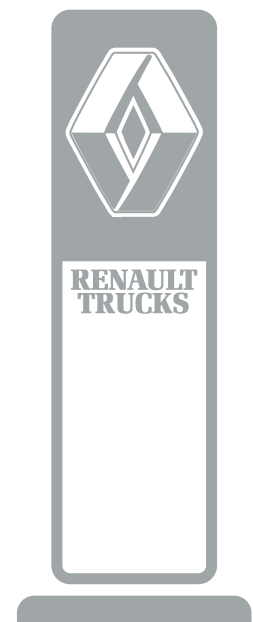

### RÉSEAU

De très nombreux points de service et de réparation partout dans le monde.

# FORT EN BUSINESS

Quand un client choisit Renault Trucks, il achète bien plus qu'un camion. Il a la certitude que ses besoins ont été anticipés. Performance et fiabilité des moteurs, capacité de charge exceptionnelle, adaptabilité des véhicules aux différents métiers : Renault Trucks met tout en œuvre pour réduire toujours plus vos coûts d'exploitation. Les véhicules Renault Trucks sont forts en business.

—  
GAMME C ROAD  
RENTABILITÉ



# LE DESIGN AU SERVICE DES ÉCONOMIES DE CARBURANT

Inclinaison du pare-brise de 12°, forme trapézoïdale : la conception de la cabine a été pensée pour réduire votre consommation de carburant.

CX (COEFFICIENT  
DE PÉNÉTRATION  
DANS L'AIR)  
AMÉLIORÉ  
JUSQU'À 12 %



CABINE EN FORME DE TRAPÈZE  
de 2,35 mètres à l'avant et 2,5 mètres  
à l'arrière pour favoriser les flux d'air.

**INCLINAISON DU PARE-BRISE DE 12°**  
pour un parfait équilibre entre aérodynamisme et vie à bord.



# UNE CHARGE UTILE EXCEPTIONNELLE

Réservoirs et jantes en aluminium, freins à disque, ponts simple réduction : grâce à un poids à vide optimisé, Renault Trucks C Road vous offre une excellente charge utile.



**PONT SIMPLE OU DOUBLE RÉDUCTION**  
jusqu'à 100 t de PTR. A.

- PONTS SIMPLE RÉDUCTION POUR LES USAGES ROUTIERS AFIN D'AMÉLIORER LA CHARGE UTILE ET RÉDUIRE LA CONSOMMATION DE CARBURANT
- CAPACITÉ TANDEM ARRIÈRE MÉCANIQUE 26 T (SUR LES MODÈLES 6X4) ADAPTÉE POUR LE TRANSPORT DE SEMI-BENNE CARRIÈRE ET DE SEMI-CITERNE DE GRANDE CAPACITÉ



**RÉSERVOIR EN ALUMINIUM**  
pour un poids réduit de 50 % par rapport à un réservoir en acier.



**JANTES EN ALUMINIUM**  
pour réduire le poids du véhicule jusqu'à 200 kg.



**PTRA 100 T  
POUR LE  
TRANSPORT  
LOURD  
SUR ROUTE**

# CHAÎNE CINÉMATIQUE

Renault Trucks a développé des motorisations en s'appuyant sur des technologies reconnues. Ces moteurs offrent un large choix de puissances, une consommation et des coûts de maintenance réduits tout en garantissant une vitesse commerciale élevée.



**MOTEURS DXI 11 ET DXI 13**  
de 330 ch à 500 ch.



**RÉSERVOIRS D'UNE CAPACITÉ TOTALE DE 1420 L**  
pour une autonomie prolongée.



**ARRÊT MOTEUR AUTOMATIQUE**  
pour éviter que le moteur  
fonctionne inutilement.



**MODE POWER INHIBÉ**  
pour éviter une surconsommation  
de carburant.

**BOÎTE  
DE VITESSES  
ROBOTISÉE  
OPTIDRIVER  
DISPONIBLE  
SUR DXI 11  
ET DXI 13**

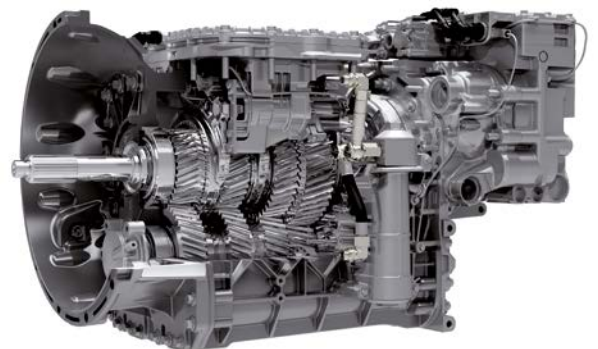

**BOÎTE DE VITESSES OPTIDRIVER**  
pour une stratégie de passage de rapports  
optimisée.

# FORT EN PRODUCTIVITÉ

Les véhicules Renault Trucks permettent aux conducteurs d'être plus productifs grâce à des équipements qui améliorent le confort et la sécurité. Un camion Renault Trucks est pensé pour faciliter le travail quotidien de vos conducteurs et accroître la rentabilité de votre entreprise. Les véhicules Renault Trucks sont forts en productivité.

—  
GAMME C ROAD  
CONFORT



# L'OUTIL DE TRAVAIL PARFAIT

L'habitabilité, le confort de conduite et l'accessibilité à la cabine et à la carrosserie facilitent le quotidien du chauffeur. Les différents systèmes de freinage et d'aide à la conduite garantissent une sécurité maximale. Plus qu'un camion, Renault Trucks C Road est l'outil de travail parfait pour gagner en productivité.

## COFFRE INTÉRIEUR ACCESSIBLE DEPUIS L'EXTÉRIEUR



FEUX DE VIRAGE  
pour plus de visibilité  
dans les courbes.



### PLANCHE DE BORD PANORAMIQUE

avec toutes les commandes utiles et de nombreux rangements à portée de main.



### COUCHETTE EXTENSIBLE 800 MM DE LARGE

mousse haute densité 40 kg/m<sup>3</sup>. Double couchette sur cabine Sleeper cab.

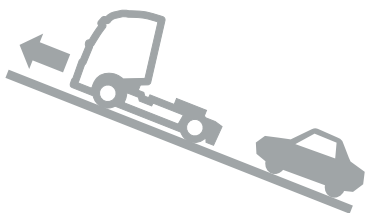

### HILL START AID

pour aider au démarrage en côte. Les freins sont maintenus pour éviter que le camion ne recule.

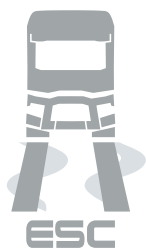

### CONTRÔLE ÉLECTRONIQUE DE TRAJECTOIRE

aide le conducteur à maintenir le contrôle de la trajectoire et empêche le renversement du véhicule dans les situations critiques.

## FREIN DE PARC ÉLECTRIQUE AUTOMATIQUE À L'ARRÊT DU MOTEUR



## OPTIBRAKE+ : 414 KW DE PUISSANCE DE RALENTISSEMENT\*

POIGNÉES POUR FACILITER L'ENTRETIEN DU PARE-BRISE

SELLETTE AVEC CAPTEUR POUR CONTRÔLER LE VERROUILLAGE DE LA SELLETTE DEPUIS LA CABINE

EXTENSIONS DE PORTE AVEC POSSIBILITÉ DE CONSERVER LES CHAUSSURES SUR LA MARCHE SUPÉRIEURE

EMMARCHEMENT ANTIDÉRAPANT POUR ACCÉDER À LA PLATEFORME ARRIÈRE CABINE

ACCÈS CABINE SÉCURISÉ GRÂCE À DES MARCHES LARGES, ALIGNÉES, ANTIDÉRAPANTES ET ÉCLAIRÉES

2 MARCHES D'ACCÈS PARE-BRISE

\* Avec un moteur DXi13

# 01\_POSTER DE LA GAMME

Type	Silhouettes	PTAC	PTRA	Moteurs	Puissances	Boîtes de vitesses
Tracteur	4x2	19 t	60 t	DXi 11 DXi 13	330 ch à 500 ch	Manuelle 14 vitesses Robotisée 12 vitesses
	6x4	32 t	100 t			

# 02\_CHAÎNE CINÉMATIQUE

## MOTEUR DXI 11 EURO 3

240 kW (330 ch) – 1650 Nm  
 280 kW (380 ch) – 1800 Nm  
 320 kW (440 ch) – 2000 Nm

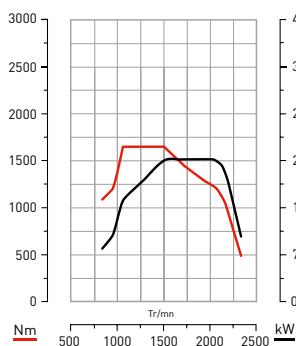

DXI 11 - 330 CH

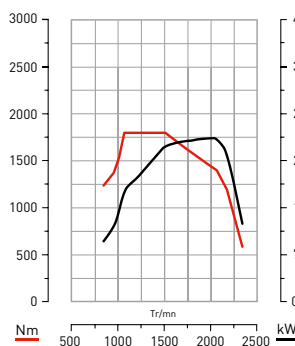

DXI 11 - 380 CH

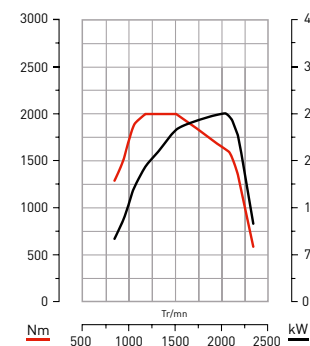

DXI 11 - 440 CH

## MOTEUR DXI 13 EURO 3

330 kW (460 ch) – 2200 Nm  
 360 kW (500 ch) – 2400 Nm

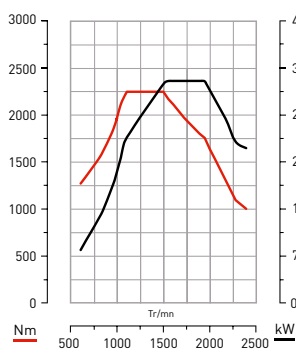

DXI 13 - 460 CH

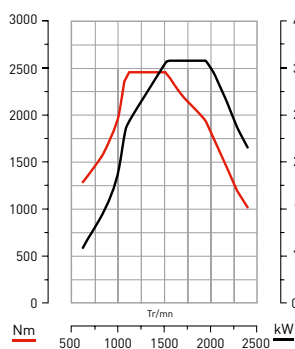

DXI 13 - 500 CH



# 03\_CABINE

	Day cab	Night & Day cab	Sleeper cab
Type	Cabine courte Pavillon standard	Cabine profonde Pavillon standard	Cabine profonde Pavillon surélevé
Hauteur sur tunnel	1405 mm	1405 mm	1936 mm
Plancher		Tunnel 200 mm	
Marches		3	

## DAY CAB

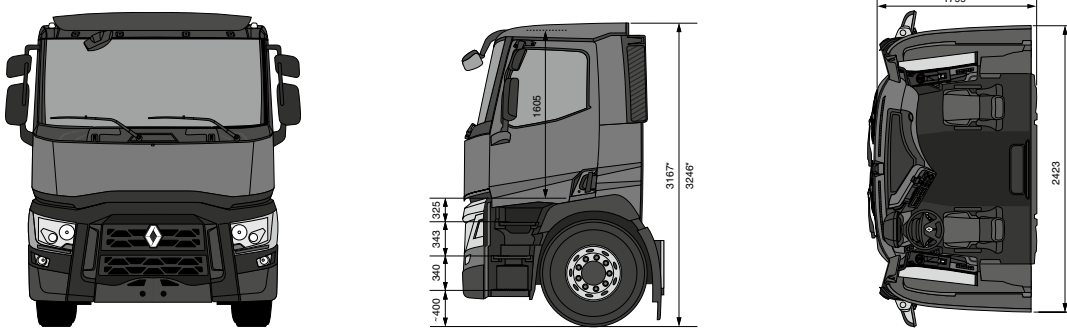

## NIGHT & DAY CAB

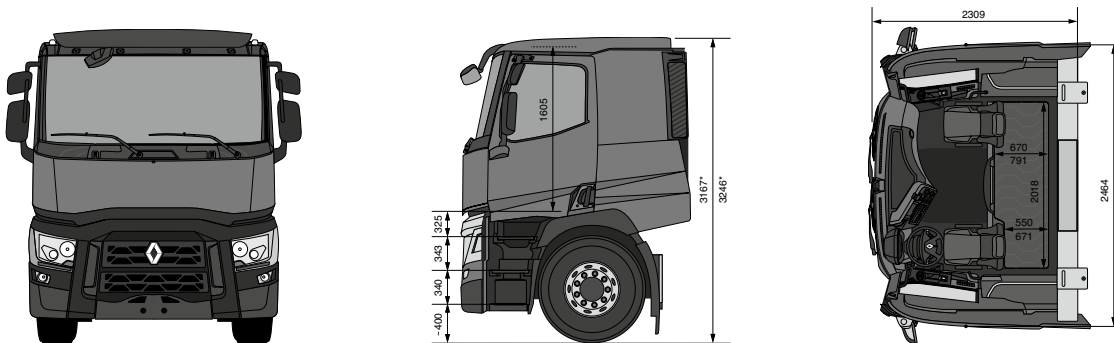

## SLEEPER CAB

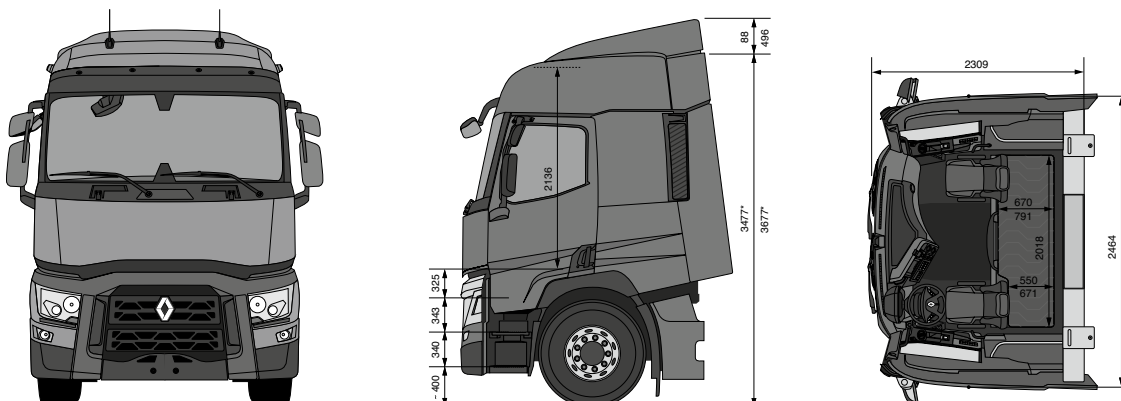

\* Pour les tracteurs 4x2

RENAULT  
TRUCKS  
DELIVER

LONGUE DISTANCE  
GAMME C ROAD

Réf. 58 02 004 955 - Côté 800 ex. - 06/2014



[renault-trucks.com](http://renault-trucks.com)

